

GARAGEN VON KEMMLER

GELEBTE INDIVIDUALITÄT



Passend zum Haus. Passend zum Leben.



Mehr als 90.000 realisierte Projekte und über 50 Jahre Erfahrung sprechen für sich.
 Martin Heimrich, Geschäftsführer



IHR EXPERTE FÜR INDIVIDUELLE GARAGEN

Wer auf der Suche nach einer maßgeschneiderten Garage nichts dem Zufall überlassen will, hat mit Beton Kemmler einen ausgewiesenen Experten an seiner Seite, der seinerseits nichts dem Zufall überlässt. Das bereits in fünfter Generation familiengeführte Unternehmen ist mit über 50 Jahren Branchenerfahrung und mehr als 90.000 realisierten Projekten der Garant für herausragende Qualität, ausgeprägte Kundenorientierung und auf Ihre Wünsche zugeschnittener Produkte.

Der Branchenprimus gilt als Vorreiter in der Entwicklung und Fertigung individualisierter Garagen und Carports aus purem Stahlbeton – made by Kemmler. Mehrfache Auszeichnungen, wie TOP 100 Innovator, reddot Design Award, iF Design Award sind unser Ansporn, die Weiterentwicklung unserer Produkte

kontinuierlich voranzutreiben und in Sachen Mehrwert stets den entscheidenden Schritt voraus zu sein. Denn es sind die vielen kleinen Details, die das große Ganze ausmachen und für erstklassige Ergebnisse sorgen.

Ein weiterer wichtiger Baustein ist die ausgeprägte Kundennähe. Durch unsere regionalen Fachberater stellen wir kürzeste Wege zu Ihnen sicher! Deshalb ist es für Kemmler eine Selbstverständlichkeit, dass sich bereits in der Planungsphase ein qualifizierter Garagen-Fachberater persönlich vor Ort über die Gegebenheiten informiert und anschließend dem Kunden bis zur Übergabe der schlüsselfertigen Garage oder des maßgefertigten Unikats als verlässlicher Ansprechpartner zur Verfügung steht.

Apropos verlässlich: Mit einem garantierten Festpreis schaffen wir Transparenz und bieten ein Maximum an Planungssicherheit.

Nichts überzeugt besser als die Realität. Deshalb freuen wir uns auf Ihren Besuch an unserem Firmensitz in Tübingen-Hirschau. Am besten sogar mit der ganzen Familie, denn hier wartet die schönste und sehenswerteste Garagen-Ausstellung (siehe auch Seite 46) in ganz Deutschland darauf, von Ihnen entdeckt zu werden. Freuen Sie sich auf faszinierende Einblicke und erleben Sie selbst, was unsere Bauwerke so variabel, anpassungsfähig und wunderbar einzigartig macht.

Ihr Kemmler-Team

INHALT

BETON KEMMLER Qualität aus einer Hand	4
UNSERE MEHRWERTE Die Details machen den Unterschied	6
GARAGEN-PROGRAMM Vielfalt neu definiert	12
GARAGEN-AUSSTELLUNG Ein Erlebnis für die ganze Familie	46

BETON KEMMLER

QUALITÄT AUS EINER HAND



Wir regeln das für Sie: Beton Kemmler bietet Ihnen eine Komplettabwicklung von der Planung über die Ausführung bis hin zur Montage.

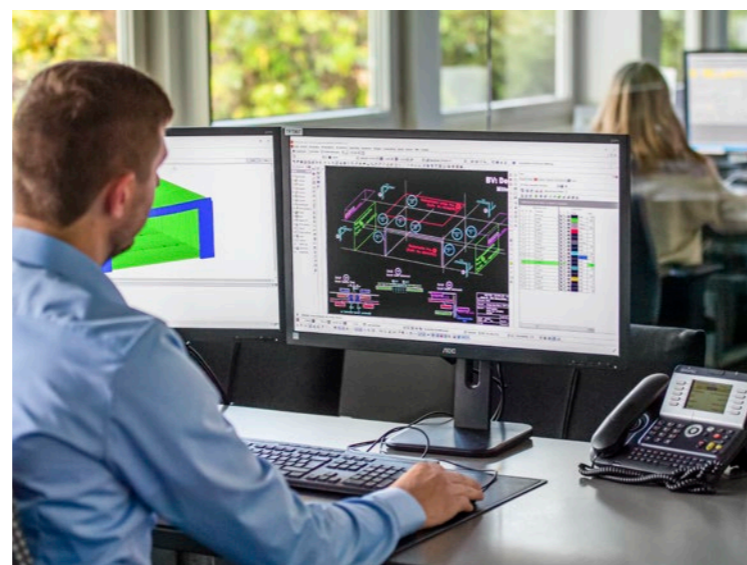

Kundennähe

Die Nähe zum Kunden ist für Beton Kemmler keine Frage der geografischen Distanz: Wir sind in Baden-Württemberg, Südpfalz sowie über Partnerunternehmen in der Schweiz mit einem dichten Berater-Netz vertreten. Unsere freundlichen und erfahrenen Fachberater sowie das komplette Team sorgen für einen reibungslosen Bauablauf. Wir stehen Ihnen von der Planungsphase, über die Abwicklung, bis hin zur Nutzung jederzeit kompetent zur Seite. Auf Wunsch selbstverständlich gern direkt bei Ihnen vor Ort oder jederzeit bei uns in der Garagen Ausstellung in Tübingen-Hirschau. Sie sind herzlich Willkommen.

Optimaler Schutz

Mit einer Kemmler Garage gehen Sie auf Nummer sicher – solider Brandschutz inklusive. Massive Betonwände brennen nicht und trotzen darüber hinaus jeder Form von Vandalismus. Und auch Begriffe wie Unwetter-, Hagel- oder Marderschäden werden – im Gegensatz zu einer Blech- oder Holzgarage – mit einer Garage von Kemmler zu reinen Fremdwörtern.

Service

Unser schlagkräftiges Ingenieursteam findet immer für Ihre besonderen Anforderungen die passende Lösung und steht auch gerne Ihren Projektpartnern beratend zur Seite. Die Beton Kemmler Bauleiter unterstützen Sie bei der Kontrolle der Vorgewerke (korrekt ausgeführte Gründungsbauwerke, Prüfung von Zufahrtswegen, etc.) und sorgen damit für störungsfreie Logistik. Auch nach der Garagenübergabe steht Ihnen Beton Kemmler als verlässlicher Partner mit unserem Kundendienstteam weiterhin kompetent zur Seite.

State of the Art

Qualitätssicherung neu definiert: Die hochleistungsfähigen Produktionsanlagen in unserem Hightech-Werk entsprechen dem modernsten Stand der Technik. Sie ermöglichen uns kontinuierliche Produktverbesserungen und -weiterentwicklungen. Damit ebnen wir den Weg zu neuen kreativen Lösungen – heute wie auch in Zukunft.

Auf Beton Kemmler ist Verlass

Wir sorgen dafür, dass Ihre Wunschgarage termingerecht bei Ihnen eintrifft. Nur wenige Wochen nach der Auftragserteilung verlässt die individuell gestaltete, fix und fertig vormontierte Garage unser Werk. Angeliefert wird sie mit einem Spezialfahrzeug und am Zielort mit maximaler Sorgfalt gebrauchsfertig aufgestellt.

Wir kümmern uns um den perfekten Baustellenablauf (Erforderliche Genehmigungen, Straßensperrung, Sondertransport, Autokran, Logistikkette, Taktung des Montageteams und vieles andere mehr).

Ein Team – Eine Garage – Ein Tag.



Qualität beginnt bei uns mit dem ersten Kontakt und endet mit Ihrer Traumgarage.
Franziska Brändle, Fachberaterin

UNSERE MEHRWERTE DIE DETAILS MACHEN DEN UNTERSCHIED



1 Die Abschlussblende setzt optische Akzente und schützt zusätzlich.

Mit einer Tropfkante aus Metall bietet unsere Blende einen optimalen Übergang vom Dach zur Außenwand. Sie schützt den Dachrand zusätzlich vor Verwitterung und beugt Verschmutzung der Wände durch ablaufendes Regenwasser vor.

2 Bewährtes Abdichtungssystem sorgt für höchsten Schutz des Daches.

Unsere Dachabdichtung mit 5,2 mm gewebe-armierter Bitumenschweißbahn und Kiesauflage schützt vor UV-Strahlen, Hagelschlag, Hitze, Kälte sowie Rotalgenbefall.

3 Erhöhte Dachnutzlast – Dachbegrünung ohne Verstärkung möglich!

Im Standard sind bei unseren Garagen bereits die Nutzlasten einer extensiven Dachbegrünung berücksichtigt. Wollen Sie Ihre Garage als Terrasse, als Parkplatz nutzen oder mit Erde überschütten, dann verstärken wir Ihre Garage auch für erhöhte Lastfälle.

4 Stahlbeton – Schutz vor Brand, Vandalismus und Wohlfühlklima zugleich.

Unsere massiven Stahlbetongaragen (Betongüte C35/45) gewähren höchste Stabilität, Schutz vor mutwilliger Beschädigung sowie Brand (hohe Brandschutzklasse RI90). Durch die Betonbauweise wird das Raumklima, auch bei extremen Außentemperaturen, angenehm reguliert.

5 Harmonischer Übergang von Vorplatz zur Garage garantiert!

Mit unserem zurückversetzten, hinter der Tor-ebene beginnenden Boden, ermöglichen wir einen attraktiven Anschluss des bauseitigen Vorplatzbelages an die Garage. Zusätzlich wird Ihr Boden vor Witterung geschützt.

6 Keine störenden Wandvorsprünge bei Großraumgaragen.

Die statische Konzeption unserer Garagen gewährt maximalen Platz im Innenraum. Auf störende Stützen oder Wandvorsprünge wird bewusst verzichtet. Hierdurch können Sie sich freier bewegen und Ihre Fahrzeugtüren ungehindert öffnen.

7 Stimmige Bauteilübergänge durch Fugenprofile in Wandoptik innen/außen.

Bei mehrteiligen Bauwerken werden die Wandfugen mit Profilen in gesprenkelter Wandfarbe/Kunstharzedelputz geschlossen und fügen sich somit bestens in die Gesamtansicht der Wände ein.

8 Abgestimmtes Be-/Entlüftungskonzept Ihrer Garage sorgt für Frischluft.

Lüftungsquerschnitte auf Torseite (bei Schwing-toren im Randbereich, bei Sektionaltoren zwischen den Lamellen) sowie UV-beständige Lüftungsprofile an der Rückwand sorgen im Standard für ausreichend Querlüftung. Bei Bedarf kann das Konzept den örtlichen Begebenheiten angepasst werden.

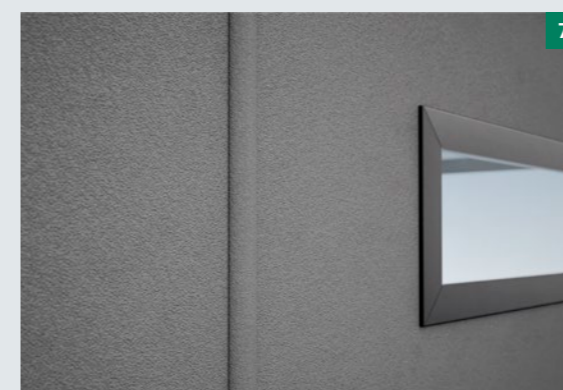
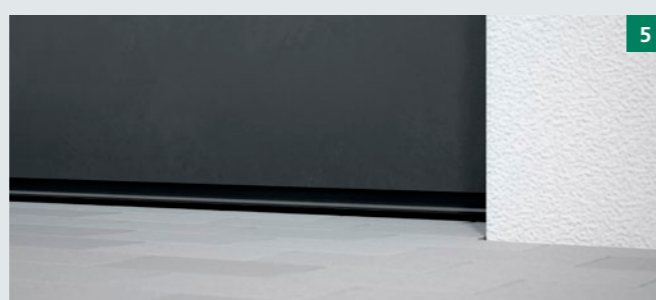



UNSERE MEHRWERTE CLEVERE LÖSUNGEN FÜR MEHR RAUM

9 Maximierte Durchfahrtsbreiten und -höhen bei Schwing- und Sektionaltoren.

Die Tore sind exakt auf unser System abgestimmt und gewähren hierdurch höchstmöglichen Komfort beim Ein- und Ausfahren.

10 Bodenumfassende Edelstahlschwelle zum Schutz des Garagenbodens.

Unsere korrosionsbeständige Überfallschwelle aus Edelstahl reduziert die Gefahr vor Beschädigungen beim Belagseinbau des Vorplatzes (z. B. durch Rüttelplatte), sichert die Einfahrt langfristig vor Abnutzung und sieht obendrein gut aus.

11 Bodenoberfläche – ästhetisch eben und taumittelbeständig zugleich.

Ein durchgängig massiver Betonboden (ca. 9 cm), schalungseben (deutlich hochwertigere Oberfläche als bei herkömmlich abgeschleibter Ausführung), rutschhemmend (R11), dauerhaft frost-/taumittelbeständig (nicht nur temporär hydrophobiert) und abriebfest. Das ist das Markenzeichen Ihrer Kemmler-Garage.

12 Bodenebenes Aluminium-Übergangsprofil – Stolperfalle Ade!

Bodenfugen Ihrer Doppel- und Großraumgaragen werden mit einem in den Boden eingelassenen Aluminiumübergangsprofil geschlossen. Der Übergang ist eben und deutlich geräuscharmer als herkömmliche Fugenprofile.

13 Die Nutzlast des Bodens ist auch für moderne E-Fahrzeuge geeignet.

Fahrzeuge bis zu einem zulässigen Gesamtgewicht von 3,0 t sind bei unseren Garagen bereits berücksichtigt und decken bereits mehr als die durchschnittlichen Lasten moderner E-Fahrzeuge ab. Auf Wunsch kann der Boden für schwerere Fahrzeuge verstärkt werden.

14 Architektonisch ansprechendes Garagengesicht – Wer ist die „Schönste“ im ganzen Land?

Ausgewogen dimensionierte, massive, Laibungen mit dahinter eingebauten Toren, verleihen Ihrer Garage das unverwechselbar hübsche Gesicht einer Kemmler-Garage.

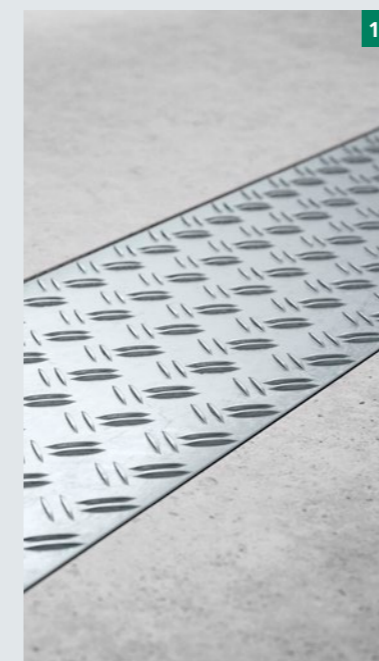

WILLKOMMEN IN DER WELT VON KEMMLER GARAGEN



GARAGEN-PROGRAMM

VIelfALT NEU DEFINIERT

SEITE 16 EINZEL-, DOPPEL- UND REIHENGARAGE

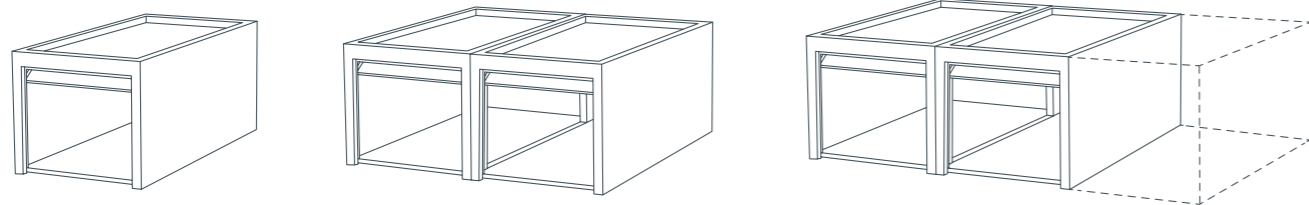

Modul Einzelgarage

Länge: 5,50 bis 6,50 m
Breite: 2,78 bis 2,98 m
Höhe: 2,59 bis 3,00 m



Doppel- und Reihengaragen ergeben sich durch Addition von Einzelgaragen.

Sondermaße

- bis 9,00 m Länge
- bis 3,78 m Breite
- bis 3,08 m Höhe

SEITE 28 MEHRZWECKRAUM

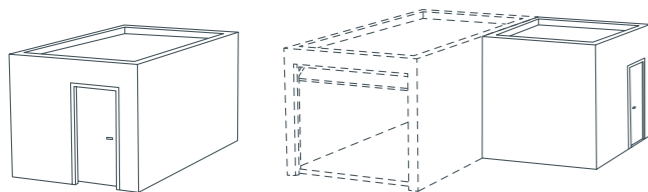

Maximale Flexibilität

Mehrzweckräume von Kemmler überzeugen durch ein Höchstmaß an Flexibilität.

SEITE 32 CARPORT

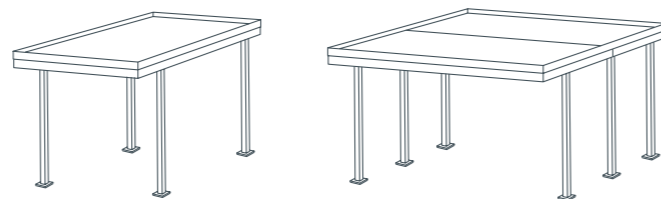

Einzelcarport

Länge: 5,50 bis 9,00 m
Breite: 2,80 bis 3,70 m
Höhe: 2,60 bis 3,00 m

Doppelcarport

Länge: 5,50 bis 9,00 m
Breite: 5,50 bis 7,00 m
Höhe: 2,60 bis 3,00 m

SEITE 20 GROSSRAUMGARAGE

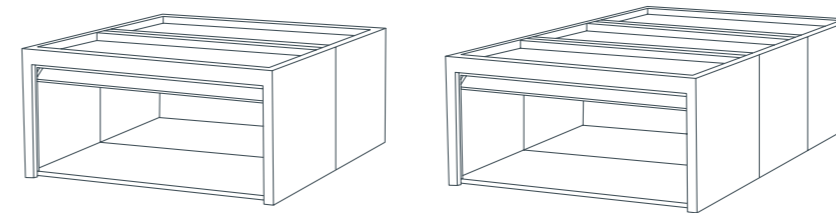

2-teilig

Länge: 5,00 bis 7,00 m
Breite: 3,98 bis 7,48 m
Höhe: 2,70 bis 2,95 m

3-teilig

Länge: 7,50 bis 9,00 m
Breite: 3,98 bis 7,48 m
Höhe: 2,70 bis 2,95 m

Großraumgaragen sind auch als Reihengarage realisierbar.

SEITE 24 MASSGARAGE



Lassen Sie Ihrer Kreativität freien Lauf.

Wir richten uns bei der Anfertigung Ihrer persönlichen Maßgarage ganz nach Ihren individuellen Wünschen.

SEITE 34 KOMBIBAUWERK

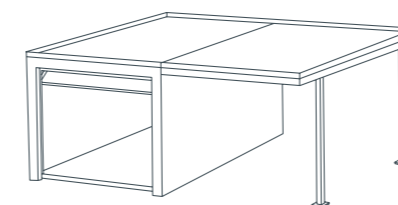

Carport im Kombibauwerk

Länge: 5,50 bis 9,00 m
Breite: 2,80 bis 3,70 m
Die Außenhöhe entspricht der eingestellten Garagenhöhe.

SEITE 38 AUSSTATTUNG

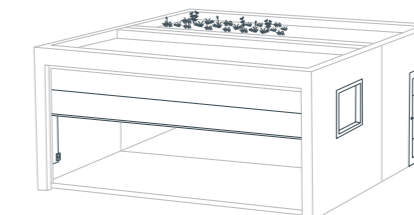

Entdecken Sie die Vielfalt.

Vom Garagentor über den Dachaufbau bis hin zur Elektroinstallation: Hier bleiben keine Wünsche offen.

SEITE 42 kPORT

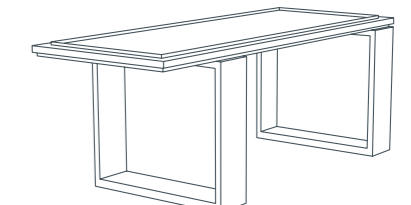

kPort

Länge: 3,00 bis 7,50 m
Breite: 2,98 m
Höhe: 2,76 m
Rahmen-, Raum- und Deckenmodule eröffnen unzählige Gestaltungsmöglichkeiten.

WIR FINDEN FÜR ALLES EINE LÖSUNG

POSITIONIERUNG

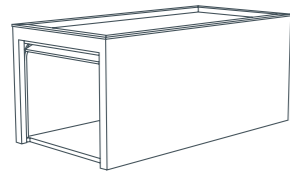

Freistehend

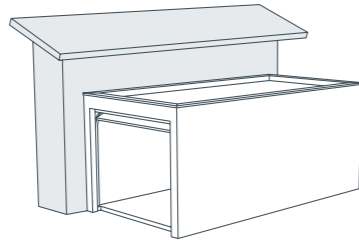

Am Haus angebaut

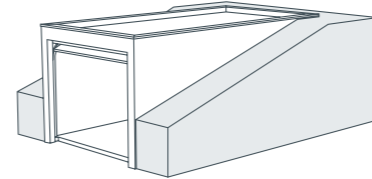

Hanglage

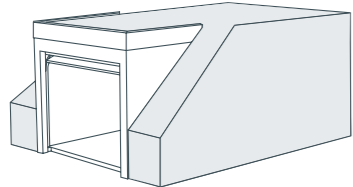

Erdüberdeckt

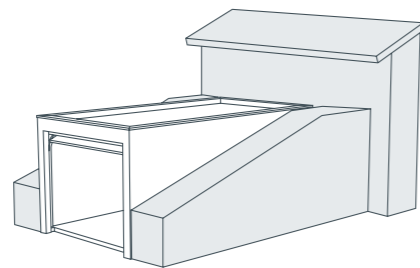

Am Haus angebaut in Hanglage

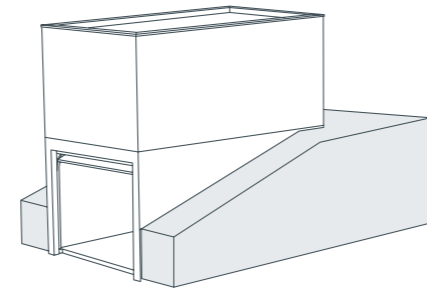

Doppelstöckige Bauweise

DACHAUFBAU

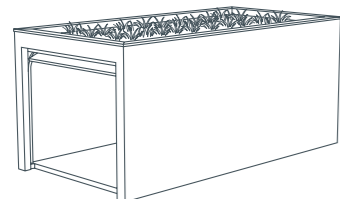

Begrünung oder Kies

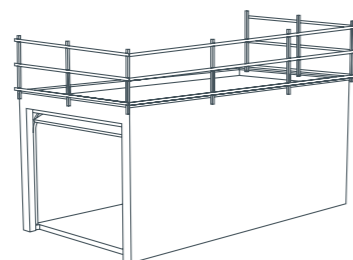

Vorbereitung für Terrasse

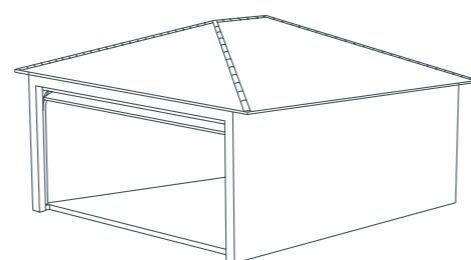

Vorbereitung für
individuelles Dach



Schmuckstück in bester Hanglage.

Ob Einzel-, Doppel- oder Großraumgarage: Wir passen Ihre Wunschgarage professionell den Gegebenheiten Ihres Grundstücks an.

Durchdacht bis ins Detail.

Unten parken und viel Raum für Ihr Hobby. Oben mit ökologischer Dachbegrünung oder Sonnenterrasse zum Entspannen.



INZEL-, DOPPEL- UND REIHENGARAGE



Einzel, doppelt oder doch lieber in Reihe? Egal, wofür Sie sich entscheiden – bei Kemmler erhalten Sie in jedem Fall eine attraktive und auf Ihre Anforderungen zugeschnittene Lösung.

Einzelgaragen

Dank ihrer Anpassungsfähigkeit bietet die Einzelgarage von Kemmler maximalen Nutzen auf kleinstem Raum. Für alle, die's länger, breiter und höher lieben, gibt es die Einzelgarage selbstverständlich auch in den passenden Übergrößen. So finden etwa in unserer extralangen Fertigarage zwei Pkw oder ein Kleintransporter mit Anhänger Platz.

Doppelgarage

Doppelter Nutzen: Die Kemmler Doppelgarage mit zwei Toren umfasst zwei Garagenplätze plus Raum für die Kids oder eigene Hobbys. Erhältlich ist sie auf Wunsch entweder mit Trennwand oder zueinander geöffnet über eine Trennwandaussparung. Ebenfalls überzeugend ist ihre Optik – ob integriert in die Hausarchitektur, freistehend oder als Erdeinbau mit Sonnenterrasse.

Reihengarage

Dank ihrer platzsparenden Bauweise eignen sich Reihengaragen von Kemmler vor allem für größere Wohnbebauungen, Mehrfamilienhäuser und Wohnsiedlungen. Der Gesamtgröße einer solchen Anlage sind kaum Grenzen gesetzt, was sie insbesondere für Investoren wirtschaftlich attraktiv macht.

EINZELGARAGE

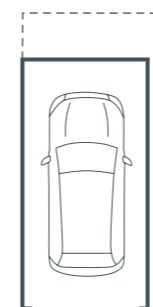

Standardmaße

Länge: 5,50 bis 6,50 m
Breite: 2,78 bis 2,98 m
Höhe: 2,59 bis 3,00 m

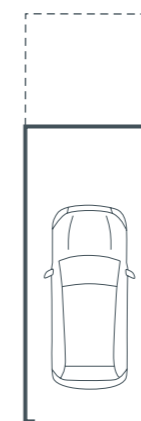

Extralang, extrabreit, extrahoch

Länge: bis 9,00 m
Breite: bis 3,78 m
Höhe: bis 3,08 m

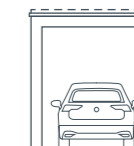
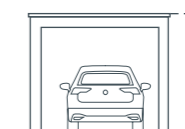

DOPPELGARAGE

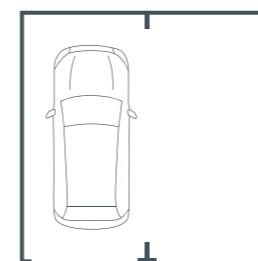

Doppelgarage mit
Trennwandaussparung

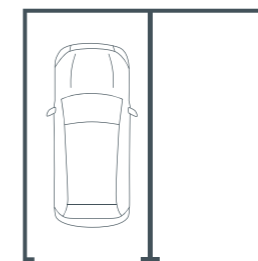

Doppelgarage ohne
Trennwandaussparung

REIHENGARAGE

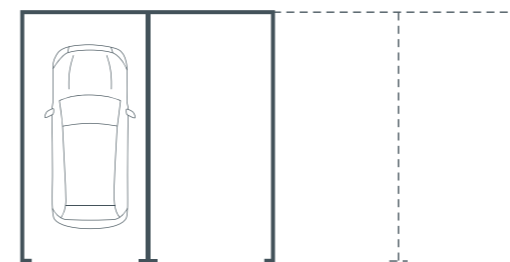

Eine Reihengarage ergibt sich durch die Addition von Einzelgaragen.



QR-Code scannen für
weitere Einzelgaragen



QR-Code scannen für
weitere Reihengaragen



Je nach Ihrem Platzbedarf: unsere Einzel-,
Doppel- und Reihengaragen gibt es auch in
extralang, extrabreit und extrahoch.

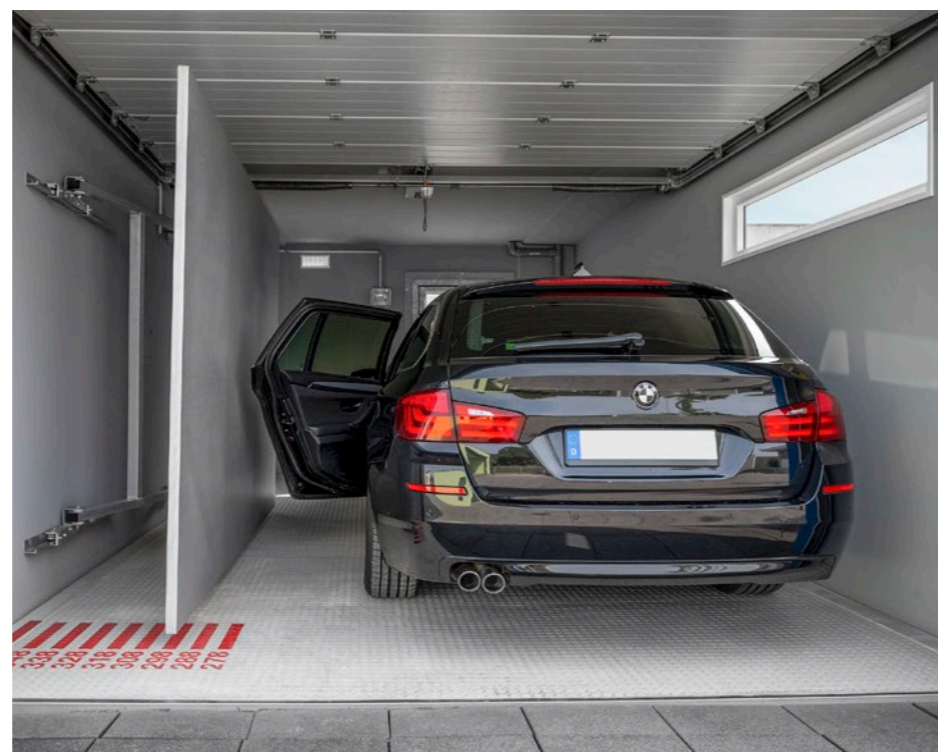

QR-Code scannen für
weitere Doppelgaragen

GROSSRAUMGARAGE

VIEL PLATZ FÜR AUTO & MEHR



Maximale Bewegungsfreiheit

Die Kemmler Großraumgaragen mit einem durchgehenden Tor sind besonders komfortabel und bieten maximale Bewegungsfreiheit. Zwei Autos bequem einparken und bei weit geöffneter Tür mühelos aussteigen – hier klappt's. Oder Sie parken Ihr Fahrzeug einfach in der Garagenmitte: So haben Sie noch mehr Platz, zum Beispiel für den Einbau des Kindersitzes, zur Reinigung des Fahrzeugs oder zum Be- und Entladen.

Optional kann bei vielen Großraumgaragen das Sektionaltor auf eine maximale Durchfahrtsbreite von 5,50 Metern erweitert werden. Beton Kemmler Großraumgaragen bieten jede Menge Platz für Auto, Fahrräder, Motorräder, Mülltonnen oder das Surfbrett – entweder hinter oder sogar neben dem Auto. Stauraum gibt es auch unter der Decke.

Raum für Gestaltung

Ebenso umfangreich wie die Grundausstattung einer Großraumgarage von Kemmler sind auch die individuellen Gestaltungsmöglichkeiten wie etwa eine zweite Tür oder ein großes Fenster. Und die warten darauf, von Ihnen entdeckt zu werden. Lassen Sie sich von unseren Experten beraten.



Ausgestattet mit einem durchgehenden Sektionaltor.

2-TEILIG

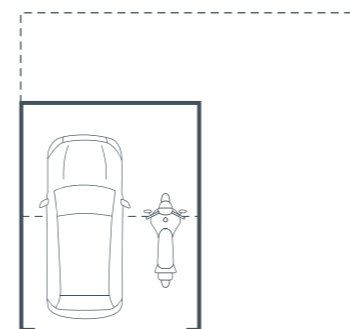

Länge: 5,00 bis 7,00 m
Breite: 3,98 bis 7,48 m
Höhe: 2,70 bis 2,95 m

3-TEILIG

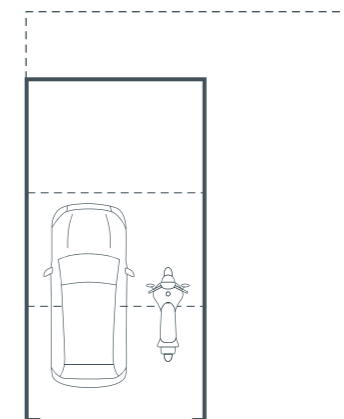

Länge: 7,50 bis 9,00 m
Breite: 3,98 bis 7,48 m
Höhe: 2,70 bis 2,95 m

MEHR PLATZ FÜR ALLES

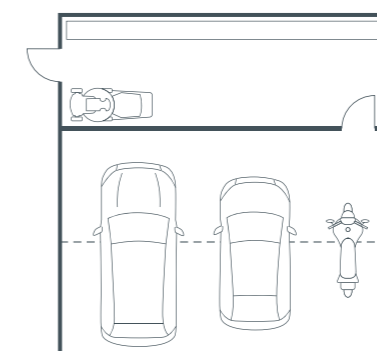
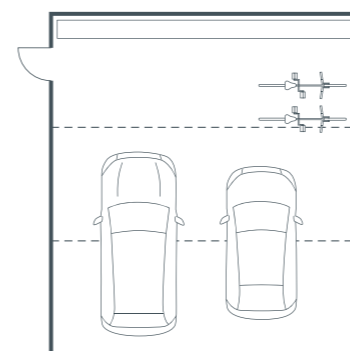
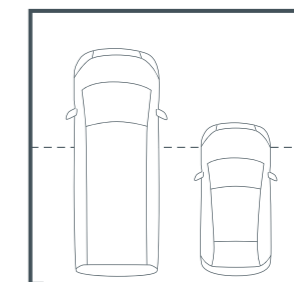
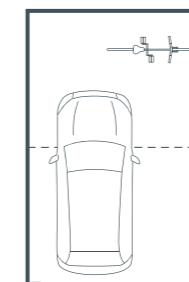
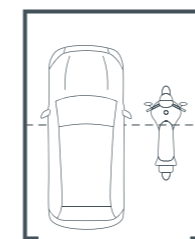

Zwei Autos bequem einparken, Platz für Fahrräder und Motorräder, Reifen, Werkbänke und vieles mehr.



Blickfang pur: Großraumgaragen von Kemmler fügen sich harmonisch in ihre Umgebung ein. Und es ist einfach mehr drin. Viel Platz für Autos und jede Menge Ideen.

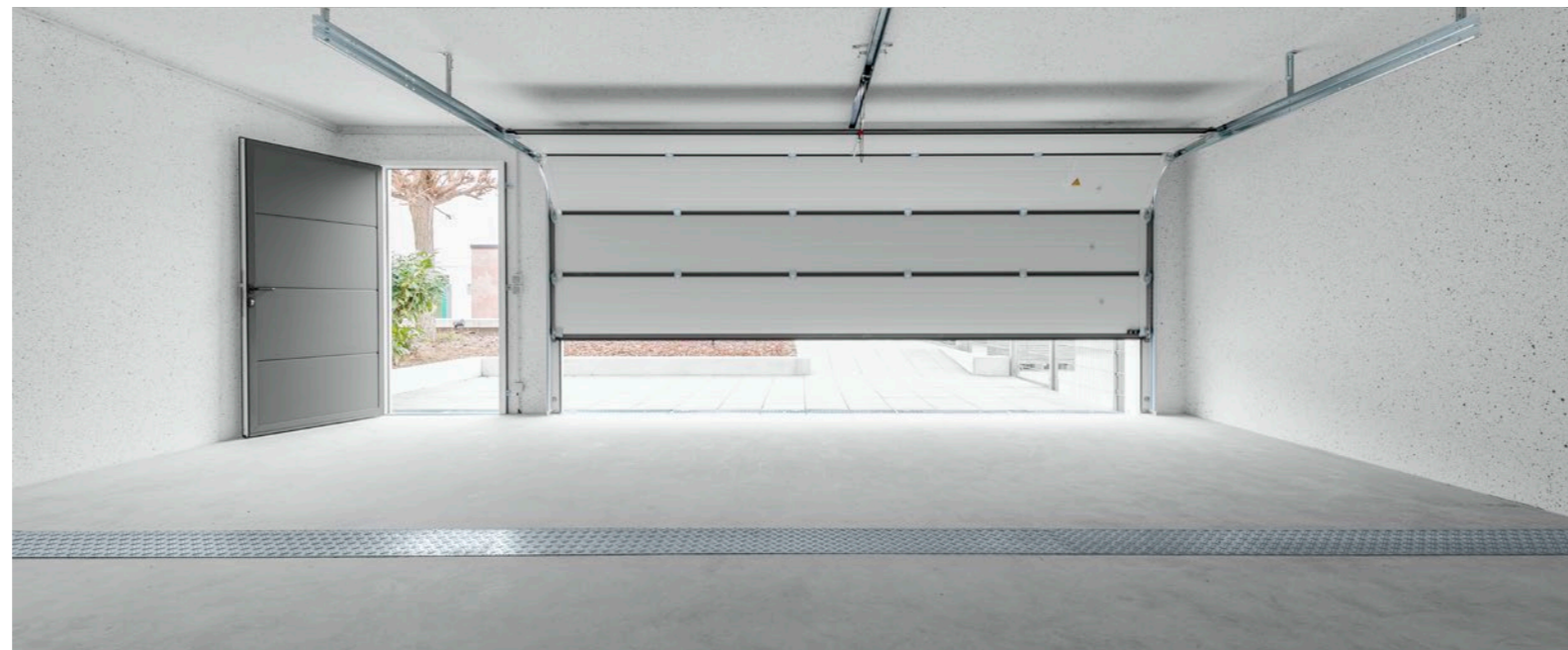

QR-Code scannen für weitere Großraumgaragen

MASSGARAGE

ABSOLUTE PLANUNGSFREIHEIT



Expertise nach Maß

Eine auf Ihre persönlichen Anforderungen und Bedürfnisse zugeschnittene Garage von Kemmler ist vor allem eins – ein Unikat. Das gilt für die perfekt in die Architektur Ihres Hauses integrierte Variante ebenso wie für die intelligent und preisgünstig realisierte Ausführung im Zusammenhang mit einem Neubau.

So individuell wie Sie

Kemmler plant mit Ihnen und für Sie. Und das Beste: Sie können Ihrer Kreativität freien Lauf lassen. Die Palette reicht dabei von schräg verlaufenden Rück- oder Seitenwänden und einem durchgehenden Tor über die gesamte Garagenbreite bis hin zum zusätzlichen Abstellraum mit separatem Zugang und zu den individuell platzierten Fenstern für ausreichendes Tageslicht.

Auf den Punkt genau

Eine Kemmler Maßgarage wird Wand für Wand – vom Boden bis zur Decke – in perfekter Ausführung vorproduziert und auf der Baustelle auf den Punkt genau fix und fertig montiert.



**Maximale Planungsfreiheit –
das maßgefertigte Unikat.**

JEDE LÄNGE

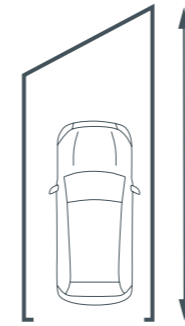

JEDE BREITE

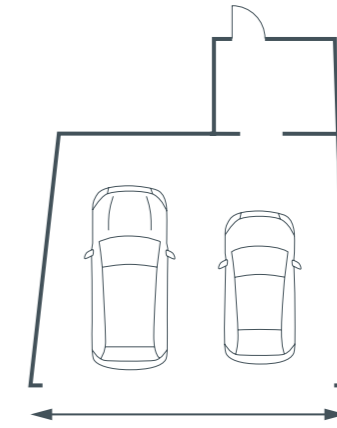

JEDE HÖHE

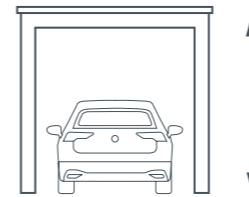

JEDER GRUNDRISS

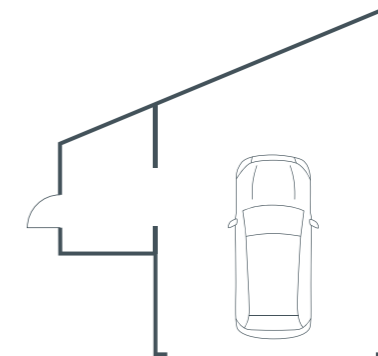



Integrierte Lösung mit Eingangsportal, mit Rundlaufstor, bündiger Fassadenverblendung oder die Umsetzung bei einem Quergefälle. **KEMMLER findet die optimale Lösung.**



QR-Code scannen für weitere Maßgaragen

MEHRZWECKRAUM EIN RAUM, VIELE MÖGLICHKEITEN



Planänderungen erwünscht. Ein Mehrzweckraum von Kemmler ist so konzipiert, dass er sich jederzeit flexibel Ihren Wünschen anpassen lässt. Und macht dabei immer eine gute Figur: als zusätzlicher Stauraum, Kellerersatz oder Gartenhaus ebenso wie als Fahrradgarage, Lagerraum für die Pellets, Hobbyraum oder Werkstatt.



Maßgefertigt in jeder Länge,
jeder Breite und jeder Höhe.

VARIATIONEN

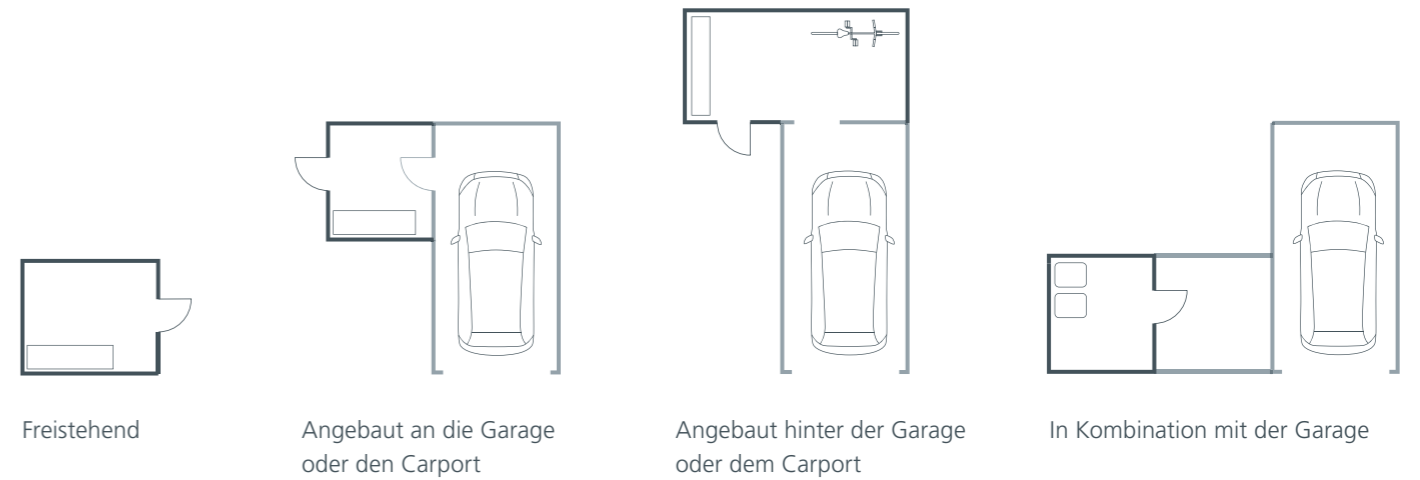



➔ Mehrzweckräume bieten eine fast grenzenlose Nutzungsvielfalt.



QR-Code scannen für weitere Mehrzweckräume

CARPORT

VIELSEITIG EINSETZBAR



Stilvolle Architektur

Der Carport von Kemmler besticht durch seine elegante Bauweise und die konstruktiven Highlights. Die schlanken Stahlstützen (10 x 10 cm) bieten beim Einparken mehr Platz als eine Holzkonstruktion. Ein weiteres Plus unseres Carports: Die praktisch wartungsfreie Langlebigkeit sorgt für dauerhaft niedrige Unterhaltskosten. Mit unserem bewährten Dachrandschutz aus Metall ist es optimal vor Verwitterung und Beschädigung geschützt.

Bestens untergebracht

Mit einem Carport von Kemmler ist Platzmangel kein Thema mehr. Er überzeugt sowohl als attraktive Alternative zur Einzelgarage wie auch als Open-Air-Parkplatz für Zweitwagen, Pkw-Anhänger oder Motorrad. Außerdem erfreut er sich zunehmender Beliebtheit als überdachter Freisitz an lauen Sommerabenden sowie als Spiel- und Holzlagerplatz.



**Stilvolle Architektur –
die perfekte Ergänzung
zur Garage oder zum Haus.**



QR-Code scannen für
weitere Carports

EINZELCARPORT

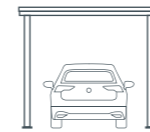

Länge: 5,50 bis 9,00 m
Breite: 2,80 bis 3,70 m
Höhe: 2,60 bis 3,00 m

DOPPELCARPORT

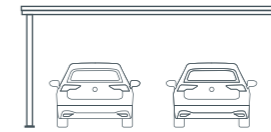

Länge: 5,50 bis 9,00 m
Breite: 5,50 bis 7,00 m
Höhe: 2,60 bis 3,00 m



KOMBIBAUWERK

OPTISCH PERFEKT INTEGRIERT



Füreinander gemacht

Garage und Carport sind füreinander gemacht – ob als verbindendes Element zwischen Garage und Haus oder stilsicher kombiniert mit einer freistehenden Garage. Durch die gezielte Kombination vereinen sich auch die Vorzüge und eröffnen somit unzählige weitere Nutzungsmöglichkeiten.



 Garage und Carport – ein perfektes Team.

ANGEBAUT

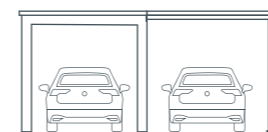

Länge: 5,50 bis 9,00 m
Breite: 2,80 bis 3,70 m

AUFGESTÄNDERT

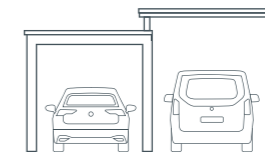

Länge: 5,50 bis 9,00 m
Breite: 2,80 bis 3,70 m

VARIATIONEN

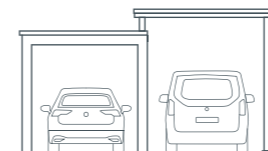

Einzelgarage mit Carport

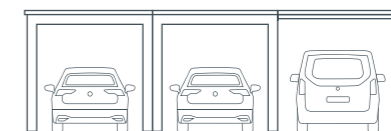

Doppelgarage mit Carport



Großraumgarage mit Carport

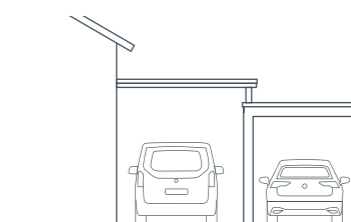

Anbaucarport



Mehrzweckraum mit Carport

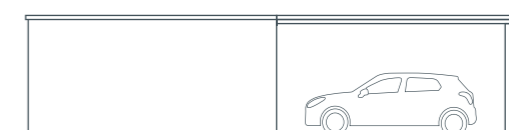

Carport vor Garage



**Garage mit Carport:
eine elegante Kombination
mit Mehrwert.**



QR-Code scannen für
weitere Kombibauwerke

TÜREN, FENSTER, TORE

UNSERE BESTSELLER

Der kreativen Vielfalt sind keine Grenzen gesetzt. Praktisch und attraktiv: Mit den vielfältigen Details von Kemmler können Sie Ihre Wunschgarage optimal ergänzen. **Alles ist möglich – sprechen Sie uns an!**



Ob Sektional- oder Schwingtor: Kemmler bietet Ihnen individuell auf Ihre Bedürfnisse zugeschnittene Torlösungen für optimalen Komfort und höchste Sicherheit.



Im Hinblick auf den Einbruchschutz eine sinnvolle Variante. Das Aufhebeln funktioniert bei Festverglasungen nicht.

Eine Tür ist ein bedeutungsvoller Bestandteil einer Garage. Sie ermöglicht den separaten Zugang, ohne gleich das ganze Tor öffnen zu müssen.

Torausführung

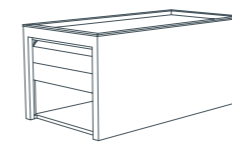

Sektionaltor

Tormuster Sektionaltore mit passender Torausführung



Großsicke (Standard)



Großlamelle



Toroberflächen Sektionaltore



Woodgrain (Standard)

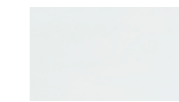

Noblesse (Glatt)



Satin

Torausführung

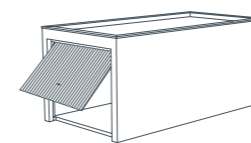

Schwingtor

Tormuster Schwingtore mit passender Torausführung

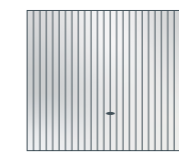

Sicke senkrecht



Kemmler Designtor

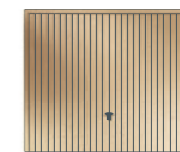

Nordische Fichte senkrecht

Fenster

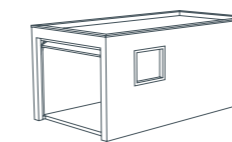

Dreh-Kipp-Beschlag
(100 x 80 cm)

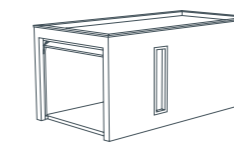

Festverglasung senkrecht
(40 x 170 cm)

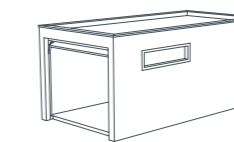

Festverglasung waagrecht
(170 x 40 cm)



Nutzen Sie die Möglichkeit und setzen Sie bei Ihrer Wunschgarage farbliche Akzente. Bei der Farbgestaltung haben Sie die Auswahl aus über 3.000 Farben. Hier werden Sie sicherlich fündig!

WEITERE AUSSTATTUNG STILVOLL KOMBINIERT

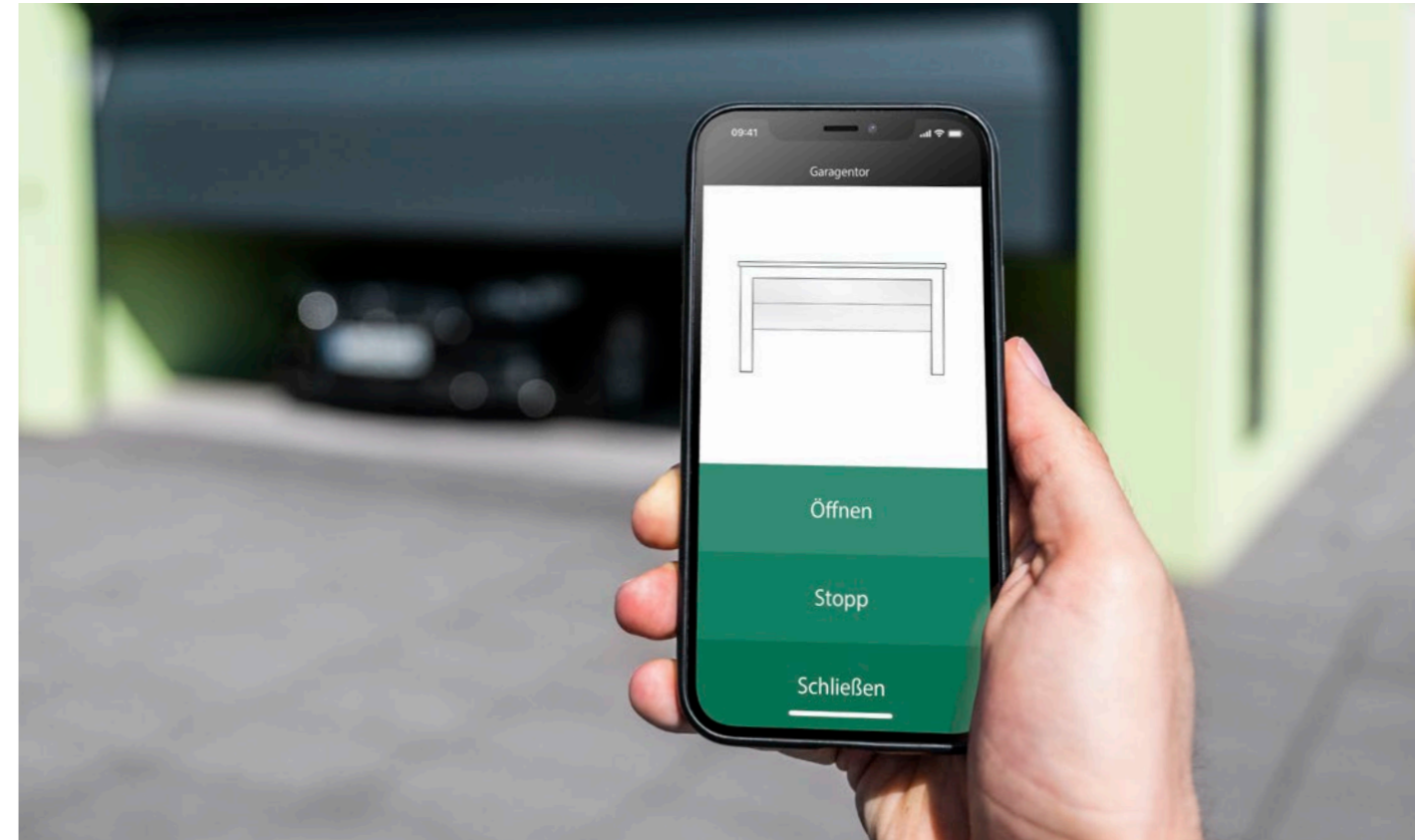

Ein starkes Team: Licht und Farbe. Kemmler realisiert neben dem passenden Lichtkonzept Ihre Wunschgarage mit allen Extras. Und zwar genau so, wie Sie es sich wünschen wollen.



kPORT DESIGNED BY KEMMLER



Platzhirsch mit Ausbaupotenzial: kPORT von Kemmler

Der kPort überzeugt vor allem durch seine Ausbaupotenzialen. Dank seines modularen Systems können Sie Ihr kreatives Potenzial nach Herzenslust voll ausschöpfen. Die offene Struktur des kubischen Baukörpers setzt auf Leichtigkeit und Transparenz, und macht den kPort zu einem zeitlos attraktiven Designobjekt.

kPORT-MODULE

Länge: 3,00 bis 7,50 m
Breite: 2,98 m
Höhe: 2,76 m

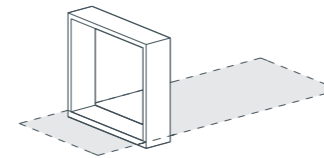

Rahmenmodul

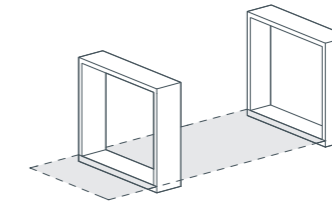

Raummodul

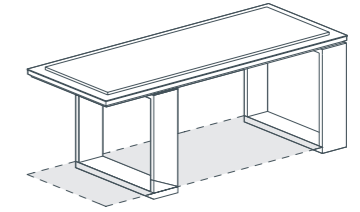

Deckenmodul

VARIATIONEN

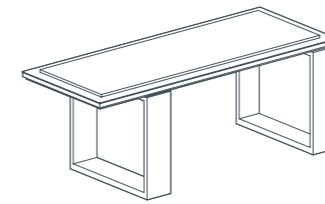

Einzelparker mit Durchfahrtsoption

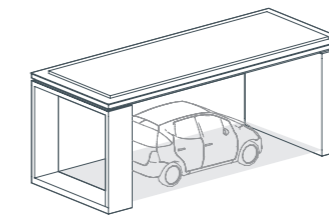

Einzelparker mit Raumnutzung von außen

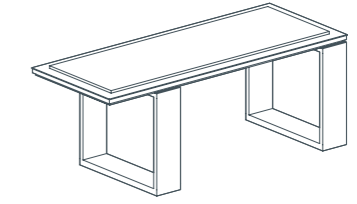

Einzelparker mit Raumnutzung von innen

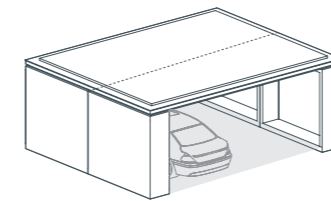

Doppelparker mit Raumnutzung rechts und links

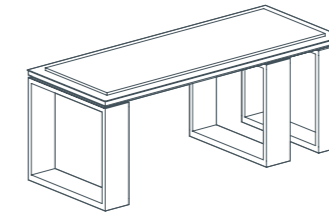

Doppelparker mit vertiefter Raumnutzung

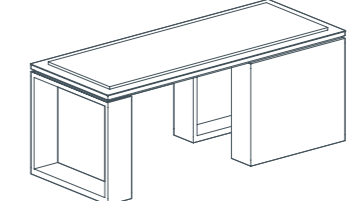

Unterstand mit beidseitiger Raumnutzung in Längsrichtung

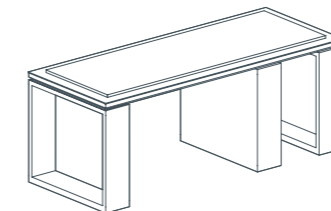

Unterstand mit beidseitiger Raumnutzung in Querrichtung

Unsere Rahmen-, Raum- und Deckenmodule eröffnen unzählige Gestaltungsmöglichkeiten.
Professor Dipl.-Ing. Eduard Schmutz, Dipl.-Ing. Matthias Mayer,
Design-Architekten



iF-Produkt Design Award 2012



Ein zeitlos attraktives Design-objekt. Als Carport oder Gartenküche, als freistehender Blickfang oder als Farbtupfer. Mit dem kPort können Sie Ihr kreatives Potenzial voll ausschöpfen.



QR-Code scannen für weitere kPORT-Bilder

HERZLICH WILLKOMMEN BESUCHEN SIE DEUTSCHLANDS SCHÖNSTE GARAGEN- AUSSTELLUNG!



*Nichts überzeugt besser als die Realität.
Wir freuen uns auf Ihren Besuch.*
Herbert Fischer, Abteilungsleiter Garage



Anschauen, anfassen und einmal reinfahren bitte. In der sehenswertesten Garagenausstellung Deutschlands öffnen sich für Sie Türen und Tore unserer Vorzeigeeponate. Für den kleinen Vorgeschmack auf Ihre künftige Wohlfühlgarage.

Appetit bekommen? Dann freuen wir uns auf Ihren Besuch auf unserem Ausstellungsgelände in Tübingen-Hirschau.

Täglich für Sie geöffnet:

Montag bis Freitag von 8.00 bis 12.00 Uhr
und von 13.00 bis 16.30 Uhr.

Neu:

Von März bis Oktober auch samstags zwischen
9.00 und 14.00 Uhr mit Beratung.



QR-Code scannen und
Ihre Wunsch-Garage
konfigurieren!



Mehr Infos? Rufen Sie uns an oder kommen Sie vorbei! Wir beraten Sie gern.



Beratung – so individuell wie unsere Garagen

Für ein unverbindliches Beratungsgespräch stehen wir Ihnen gern persönlich entweder bei Ihnen zu Hause oder vor Ort auf der Baustelle zur Verfügung. Weitere Informationen sowie Antworten auf all Ihre Fragen erhalten Sie darüber hinaus über unsere Garagen-Infoline: 07071/706-333. Vereinbaren Sie am besten noch heute Ihren Wunschtermin.

Auszeichnungen

über die wir uns freuen und die uns anspornen, immer den entscheidenden Schritt voraus zu sein.



reddot award 2016 winner



Beton Kemmler GmbH • Rittweg 35 • 72070 Tübingen
Tel. +49 7071 706-333 • info@kemmler-garage.de • kemmler-garage.de